

Komplett-Beschlagset mit Drehböden für asymmetrische Eckschränke



Der **PowerSlide® Schwenkbeschlag** von ninka® besticht durch seine ruhige und flüssige Laufeigenschaft und ermöglicht eine Beladung mit Staugut bis zu 20 kg – sogar ohne seitliche Korpusanbindung. Mit den **pro(arc-** und **magnia-Drehböden** besteht eine erweiterte Auswahlmöglichkeit in der Sortimentsgestaltung.

Türbreiten: 450 / 500 / 600 mm

Schrank- / Elementbreiten: 900 / 1000 / 1200 mm

Einbau- / lichte Höhe: 685-745 mm

Tragkraft pro Boden: bis max. 20 kg

Tiefe: min. 465 mm / min. 500 mm

Material: Beschlag Aluminium kunststoffbeschichtet, Boden Kunststoff

Beschlag in den Ausführungen:

- Blindteil links
- Blindteil rechts

Drehböden in den Ausführungen:

- **magnia** weiß lackiert
- **pro(arc** alu-grau mit Antirutschmatte, ohne Randprofil

VORTEILE:

- Leichte Montage / Demontage des Beschlags, Montage an Pfosten (keine Korpusaußenanbindung)
- Bequemes Be- / Entladen, da die Böden unabhängig voneinander komplett aus dem Schrank herausgezogen werden können
- Die Böden können zum Reinigen einfach aus- und wieder eingehängt werden
- Optimale Raumausnutzung

Abb. Blindteil links

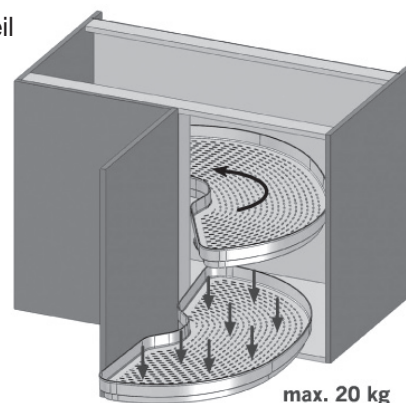

Komplett-Beschlagset mit Drehböden für asymmetrische Eckschränke

Komplett-Set bestehend aus:

- 2 x Boden
- 2 x Eckschrank-Beschlag
- 1 Achse 640 mm lang (für Innenhöhe von 685-745 mm)
- 2 Führungsplatten inkl. Anschlagdämpfer und Verriegelung
- 2 x Satz Führungsschienen inkl. Aufnahmezapfen
- 2 Transportsicherungen
- 2 Zylinderstifte 8 mm
- 1 Teleskophülse und oberes Lager
- 1 Monatgeanleitung

Schrauben sind nicht im Lieferumfang enthalten.

In den Ausführungen:

Türbreite 450 mm / Schrankbreite 900 mm

- magna weiß lackiert links
- magna weiß lackiert rechts
- pro(arc alu-grau M/O* links
- pro(arc alu-grau M/O* rechts

Türbreite 500 mm / Schrankbreite 1000 mm

- magna weiß lackiert links
- magna weiß lackiert rechts
- pro(arc alu-grau M/O* links
- pro(arc alu-grau M/O* rechts

Türbreite 600 mm / Schrankbreite 1200 mm

- magna weiß lackiert links
- magna weiß lackiert rechts
- pro(arc alu-grau M/O* links
- pro(arc alu-grau M/O* rechts

Blindteil
links

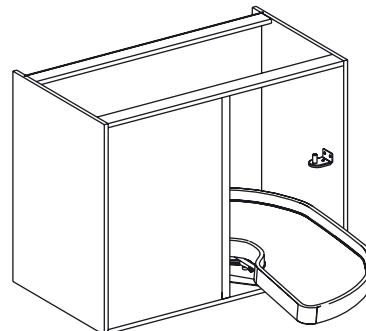

Blindteil
rechts

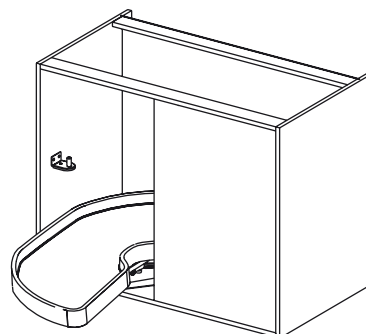

Tragkraft max. 20 kg pro Boden

* M/O = mit Antirutschmatte, ohne Randprofil



Die **Drehboden-Serie magna** stellt eine innovative Systemlösung für moderne Küchen-Eckschränke dar. Design und Ästhetik verbinden sich mit perfekter Funktion. **Hochwertige Oberflächen und klare Linien**, harmonische Formen und eine bis ins Detail begeistern- de Ansicht.

Ausführung magna:

- Boden in Wabenstruktur, mit geschlossenem Unterboden
- mit eingearbeitetem Profil (silberfarben glänzend)
- Farbe weiß lackiert
- Tragkraft 20 kg (je Boden)
- geeignet für 685 mm bis 745 mm Innenhöhe

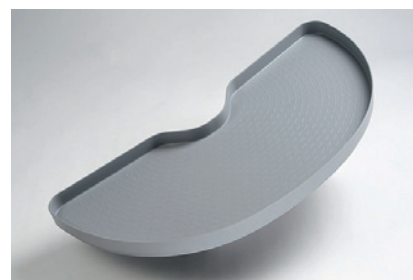

Das **pro(arc-Drehbodensystem** bietet verschiedene individuelle Gestaltungsmöglichkeiten. Die **integrierte Anti-Rutsch-Oberfläche** gibt perfekten Halt auf der Stellfläche.

Ausführung pro(arc):

- Boden in Wabenstruktur, mit offenem Unterboden
- ohne Randprofil
- mit integrierter Antirutschmatte
- Farbe alu-grau
- Tragkraft 20 kg (je Boden)
- geeignet für 685 mm bis 745 mm Innenhöhe

POWER-SLIDE 450

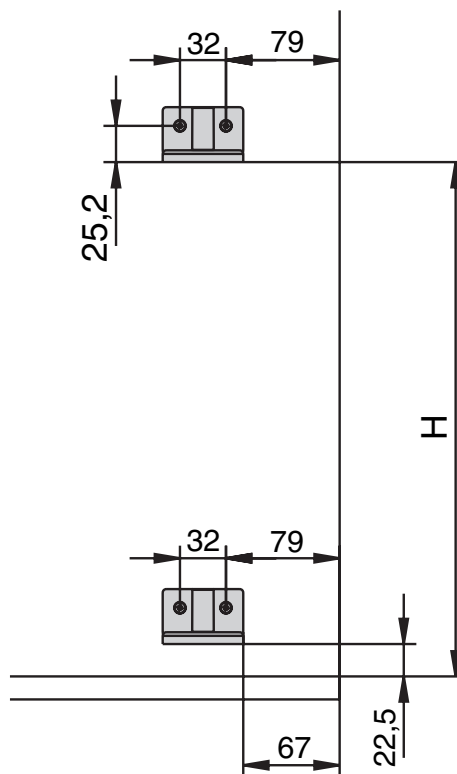
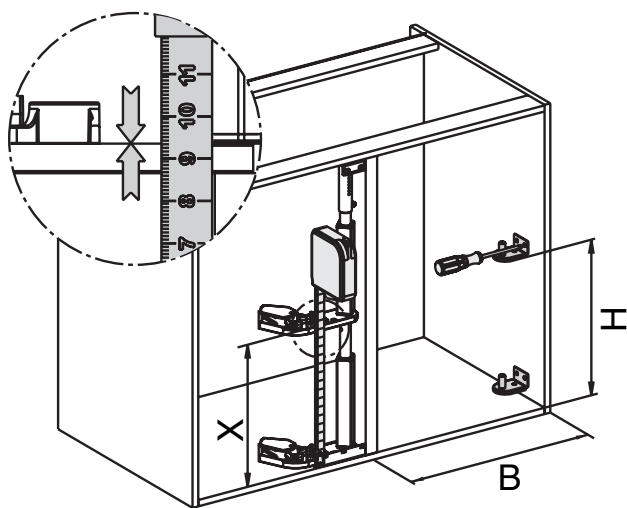
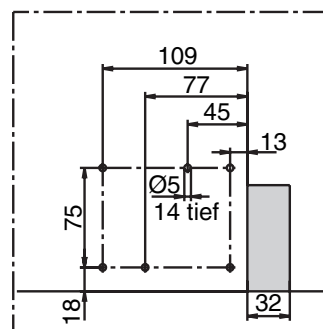
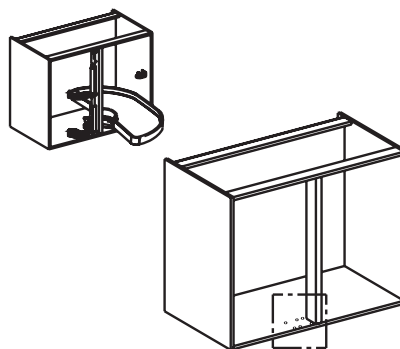
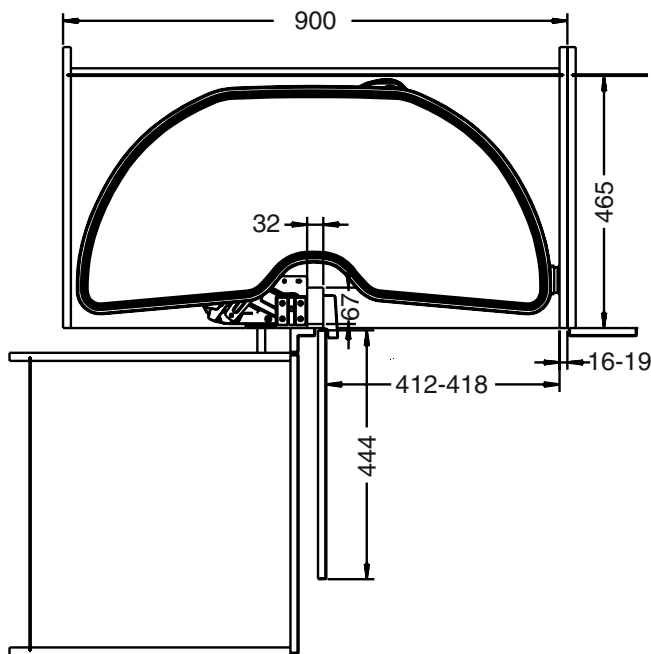

B	H
450 Tür	$H = X + 4 \text{ mm}$

POWER-SLIDE 500

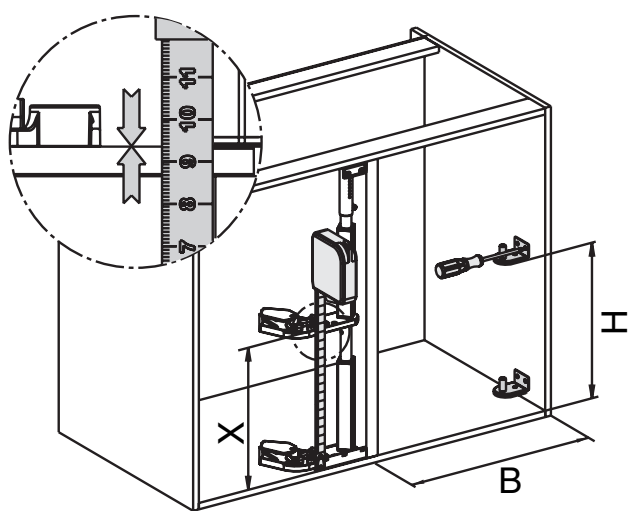
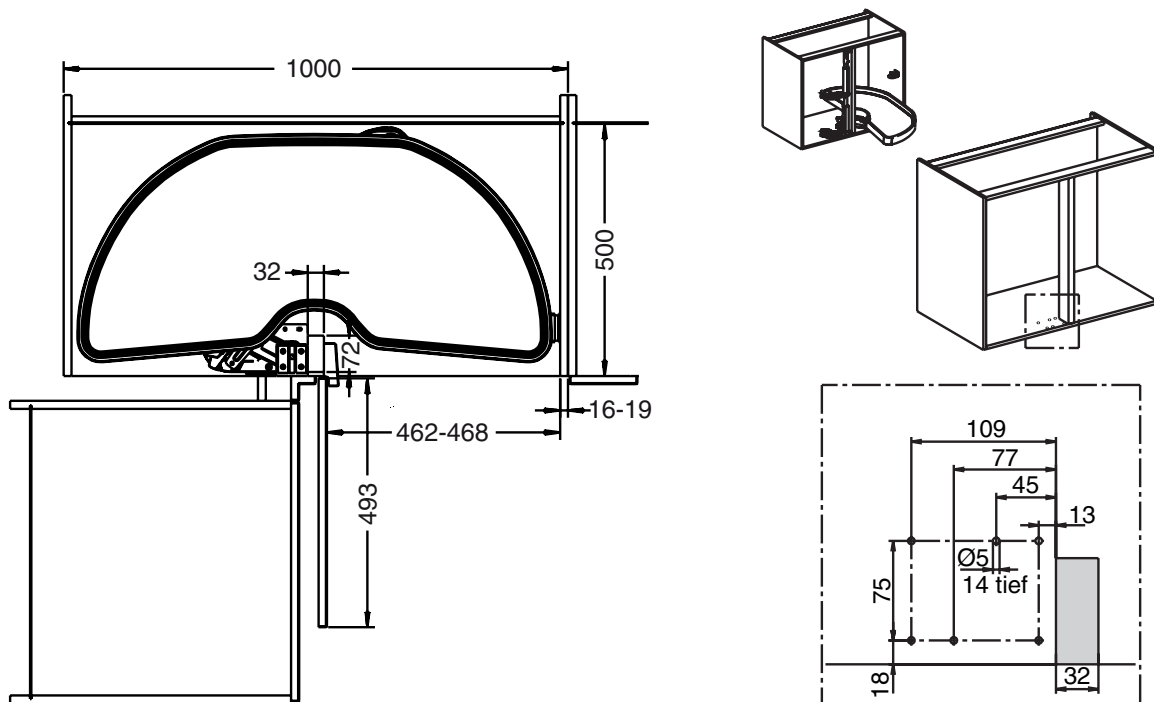

B	H
500 Tür	$H = X + 4 \text{ mm}$

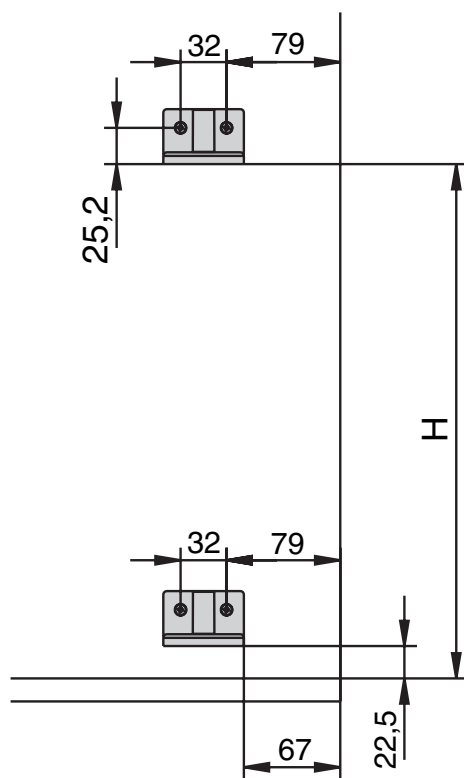

POWER-SLIDE 600

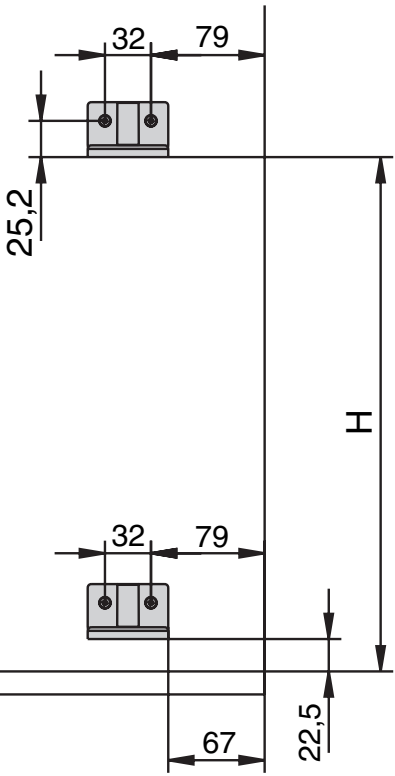
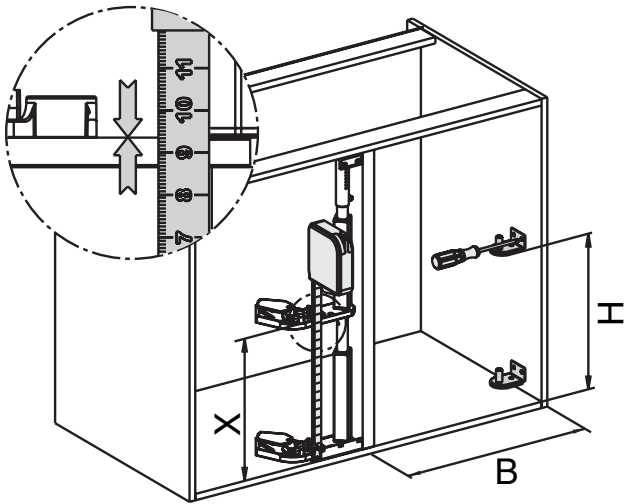
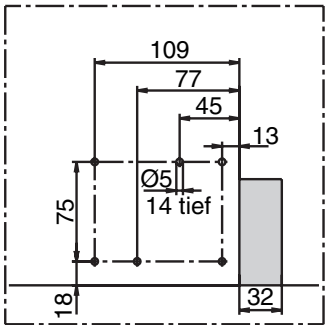
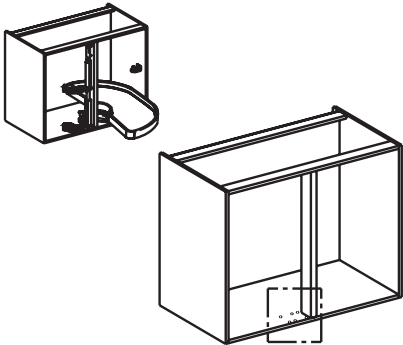
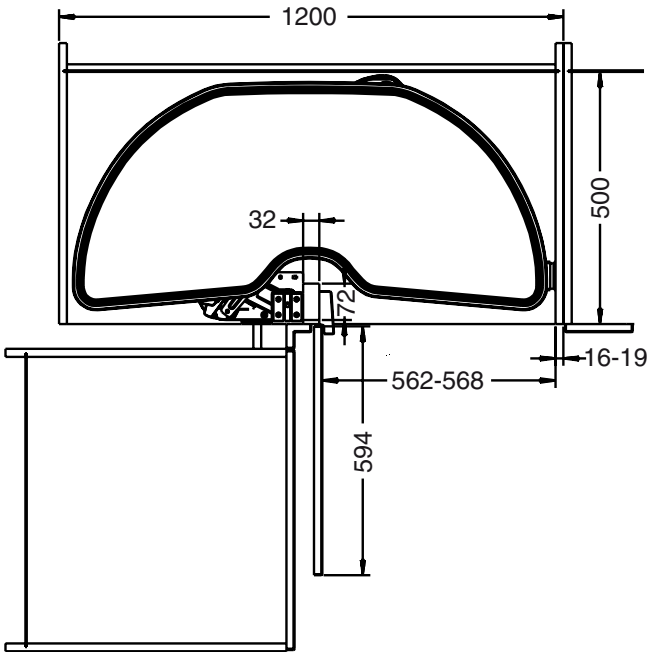

B	H
600 Tür	$H = X + 4 \text{ mm}$