

CLIP top BLUMOTION 110°-Scharnier

Produkt



Beschreibung

- Ganzmetallscharnier, vernickelt
- Öffnungswinkel 110°
- Mit **integrierter BLUMOTION**
- Mit **Deaktivierung der BLUMOTION**
- Mit komfortabler Tiefenverstellung über Gewindeschnecke
- Kompatibel mit bestehenden Montageplatten
- Mit Schließautomatik (Feder)
- Werkzeuglose Montage und Demontage der Türe am Korpus
- 3-dimensionale Verstellung (mit entsprechender Montageplatte)
- Bei **INSERTA** zusätzlich werkzeuglose Montage des Topfes

Anwendung

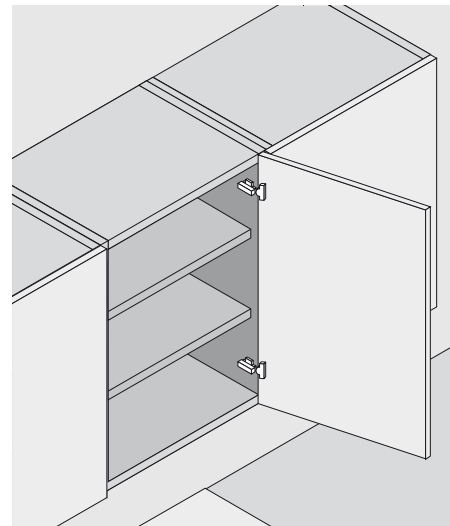

Bestellinformation

Eckanschlag		
Topf INSERTA		Art.-Nr.
Stahltopf mit Feder		71B3590

Mittelschlag		
Topf INSERTA		Art.-Nr.
Stahltopf mit Feder		71B3690

Innenanschlag		
Topf INSERTA		Art.-Nr.
Stahltopf mit Feder		71B3790

	Topf Schrauben	
Stahltopf mit Feder		71B3550

	Topf Schrauben	
Stahltopf mit Feder		71B3650

	Topf Schrauben	
Stahltopf mit Feder		71B3750

	Topf Einpressen		MZM.0040
Stahltopf mit Feder			71B3580

	Topf Einpressen		MZM.0040
Stahltopf mit Feder			71B3680

	Topf Einpressen		MZM.0040
Stahltopf mit Feder			71B3780

	Abdeckkappen	
Stahl	vernickelt	
unbedruckt		70.1503
geprägt	Blum	70.1503.BP

	Abdeckkappen	
Stahl	vernickelt	
unbedruckt		70.1663
Siebdruck	Blum	70.1663.BL

	Abdeckkappen	
Stahl	vernickelt	
unbedruckt		70.1663
Siebdruck	Blum	70.1663.BL

Zubehör

	Spanplattenschrauben für Topfmontage	
3.5 x 15 mm		609.1500
3.5 x 17 mm		609.1700

	Topfabdeckkappe für Schraub und Presstopf	
Stahl	vernickelt	70T3504

	Öffnungswinkelbegrenzer 86°	
Kunststoff		70T3553

Planung

Scharniermaße und Fugenberechnung bei Werkseinstellung (Montageplatte Distanz = 0 mm)

Türeinsprung bei vollem Öffnungswinkel

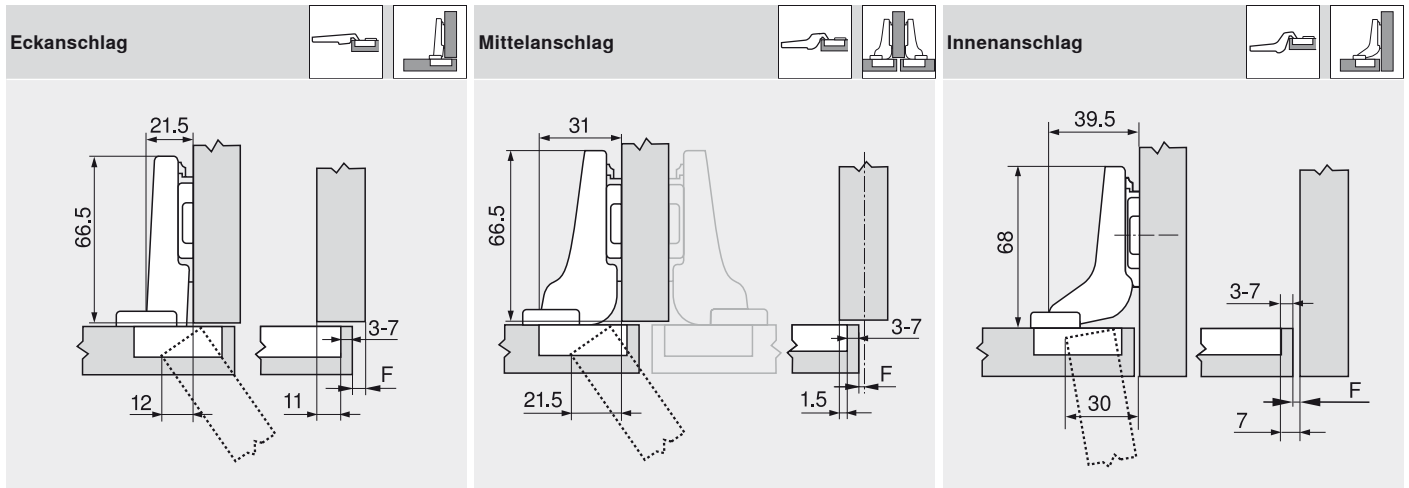

F Fuge

Anschraubposition der Montageplatte um die Türstärke + 1.5 mm zurücksetzen

Topfabstand

	Frontaufschlag																													
	5	6	7	8	9	10	11	12	13	14	15	16	17	18	4.5	3.5	2.5	1.5	0.5	0.5	1.5	2.5	3.5	4.5	5.5	6.5	7.5	8.5		
0																														
3																														
6																														
9																														
	Montageplatte																													

Mindestfuge für Türen mit angefasten Kanten (R = 1 mm) bei Werkseinstellung

	Türstärke													
	16	18	19	20	21	22	23	24	25	26	28	30	32	
3	0.5	0.8	1.0	1.2	1.5	1.8	2.2	2.7	3.5	4.3	Wir empfehlen einen Anschlagversuch			
4	0.5	0.8	1.0	1.2	1.4	1.7	2.0	2.5	3.1	3.8				
5	0.5	0.8	0.9	1.2	1.4	1.7	2.0	2.4	2.9	3.4				
6	0.5	0.8	0.9	1.2	1.3	1.6	1.9	2.3	2.7	3.2				
7	0.5	0.8	0.9	1.1	1.3	1.6	1.9	2.2	2.6	3.0				
Zusätzlich bei + 2 mm Seitenverstellung														
	+0.2	+0.4	+0.4	+0.5	+0.5	+0.5	+0.5	+0.5	+0.5	+0.5	+0.5	+0.5	+0.5	

Verstellbereiche

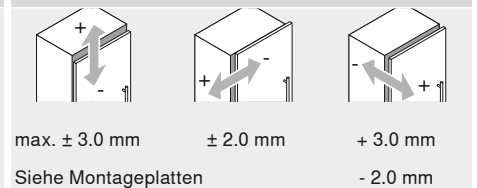

Schraubmontage

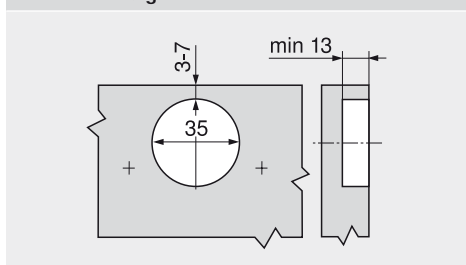

INSERTA-/Pressmontage

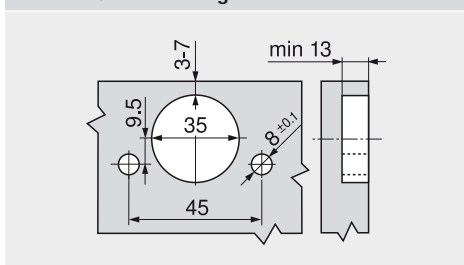

Topfmaße

