

Führungssysteme



- ▶ TANDEM
- ▶▶ TANDEM – Kupplungstechnik – Vollauszug

TANDEM plus BLUMOTION 560H | 566H

Webcode

DQD1XA



- Führung für Holzschubkästen mit Plattenmaterial von 11–16 mm Dicke
- Verdeckter **TANDEM**-Vollauszug mit integrierter **BLUMOTION** für sanftes und leises Schließen
- Geeignet für den Einsatz mit **SERVO-DRIVE** – die elektrische Öffnungsunterstützung
- Verschleißarme Kunststoffwalzen sorgen für einen schwebeleichten Lauf
- Werkzeuglose Höheneinstellung über Kupplung
- Werkzeuglose integrierte Front-Neigungseinstellung
- Toleranzausgleich seitlich und in der Tiefe

Platzbedarf

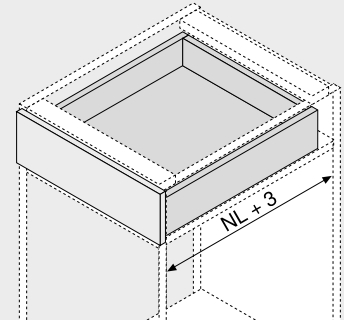

NL Nennlänge

Bestellinformation

1	Führungen links/rechts	
Nennlänge NL (mm)	Belastbarkeit dynamisch (kg)	
	30	50
250	560H2500B	
270	560H2700B	
300	560H3000B	
320	560H3200B	
350	560H3500B	
380	560H3800B	
400	560H4000B	
420	560H4200B	
450	560H4500B	566H4500B01
480	560H4800B	
500	560H5000B	566H5000B01
520	560H5200B	566H5200B01
550	560H5500B	566H5500B01
580		566H5800B01
600	560H6000B	566H6000B01
650		566H6500B01
700		566H7000B01
750		566H7500B01

3	Kupplung links/rechts		
	Farbe	Material	Art.-Nr.
	Orange	Kunststoff/Zink	T51.1700.04

Links und rechts bestellen

Zubehör			
4	Frontverstellbeschlag		
	Farbe	Material	Art.-Nr.
	Natur	Kunststoff	295.1000

5	POSISTOP		
	Farbe	Material	Art.-Nr.
	RAL 7037 Staubgrau	Kunststoff	298.5500

Tiefenanschlag

12	Seitenstabilisierungs-Set für Vollauszug	
	Nennlänge NL (mm)	Art.-Nr.
	Bis 410	ZST.410TV
	Bis 600	ZST.600TV
	Bis 750	ZST.750TV

Zum Ablängen
Passend bis Korpusbreite KB 1400 mm

Schubkasten

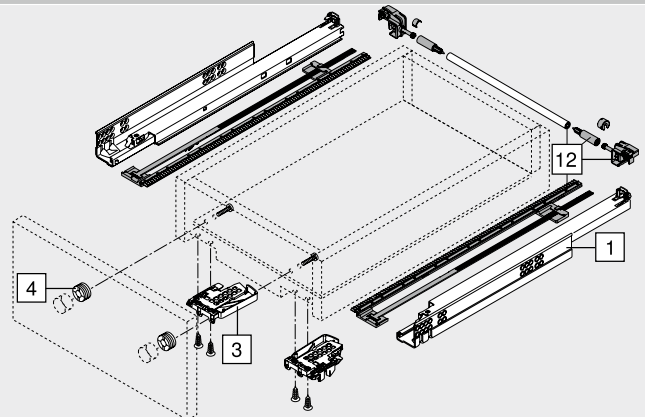

Innenschubkasten

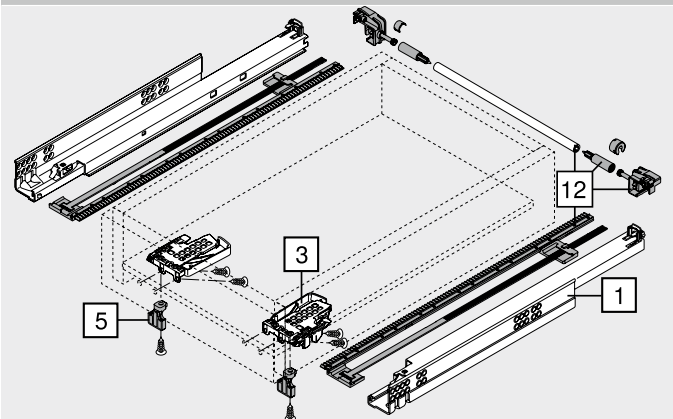

TANDEM <<
TANDEM – Kupplungstechnik – Vollauszug <<<

Führungssysteme



TANDEM plus BLUMOTION 560H | 566H

Webcode
 DQD1XA

Planung			
Platzbedarf im Korpus	Schubkasten Innenschubkasten	Schubkasten	Innenschubkasten
* +3 mm mit Seitenstabilisierung	SKW Lichte Schubkastenweite LW Lichte Korpusweite	SKL Schubkastenlänge NL Nennlänge * Zusätzlich +12 mm mit Seitenstabilisierung	ISKL Innenschubkastenlänge SKL Schubkastenlänge NL Nennlänge X Frontdicke * Zusätzlich +2 mm mit POSISTOP

Lochabstand – Führungen

Nennlänge NL (mm)	Diagram
250 270	
300 320 350 380	
400 420	
450 480	
500 520 550	
580 600	
650 700 750	

* Loch nur bei 566H (50 kg)

Schubkastenbearbeitung

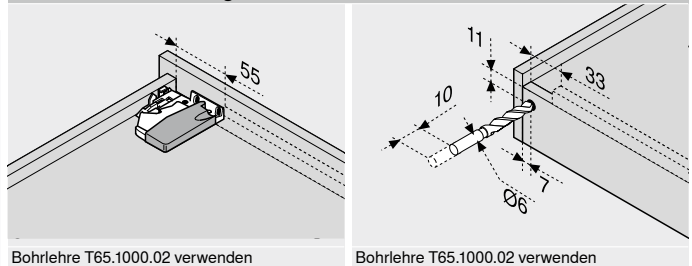

Seitenhinweise

Übersicht – TANDEM	409	Montage, Demontage und Einstellung
Übersicht – SERVO-DRIVE für MOVENTO TANDEM	455	
CABLOXX	552	Short-URL www.blum.com/a420
Zubehör	444	
Befestigung der Führungen	452	
Übersicht – Verarbeitungshilfen	561	
Weitere techn. Informationen	662	

