

Feineinstellung:

An Hebel B können Sie die Rückholbewegung des LIGNO Kleiderliftes über die Vorspannung der eingebauten Feder feinjustieren, je nachdem, wie viel Gewicht er trägt: Bei wenig Gewicht wählen Sie Stufe 4, für hohes Gewicht Stufe 1.

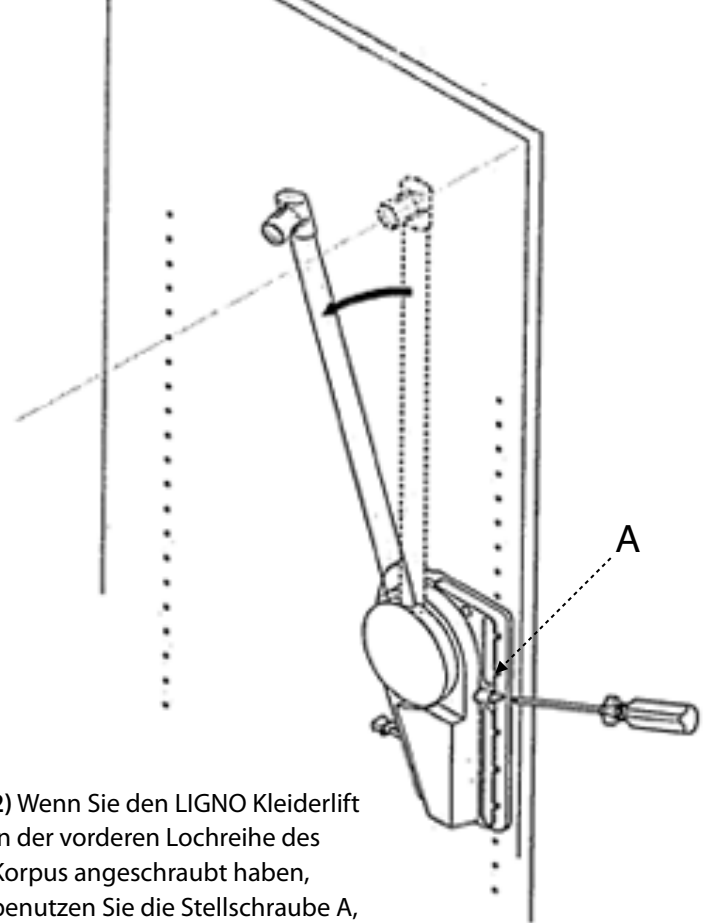
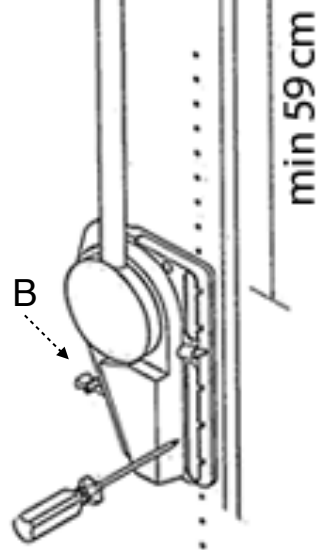

1) Entfernen Sie mit Hilfe eines Schlitzschraubenziehers die länglichen Abdeckkappen für den Zugriff auf die Anschraublöcher. Positionieren Sie die weißen Kunststoffdübel in die Bohrlöcher der Schrankseite, dort wo Sie den Kleiderlift platzieren möchten. Schrauben Sie den Kleiderlift an.

2) Wenn Sie den LIGNO Kleiderlift in der vorderen Lochreihe des Korpus angeschraubt haben, benutzen Sie die Stellschraube A, um den Arm des LIGNO Kleiderliftes nach hinten zu verschwenken, so dass die Kleiderstange am Ende in der Schrankmitte positioniert ist. Falls Sie den LIGNO Kleiderlift in der mittleren Lochreihe angeschraubt haben, können Sie die Position des Arms im Auslieferungszustand belassen.

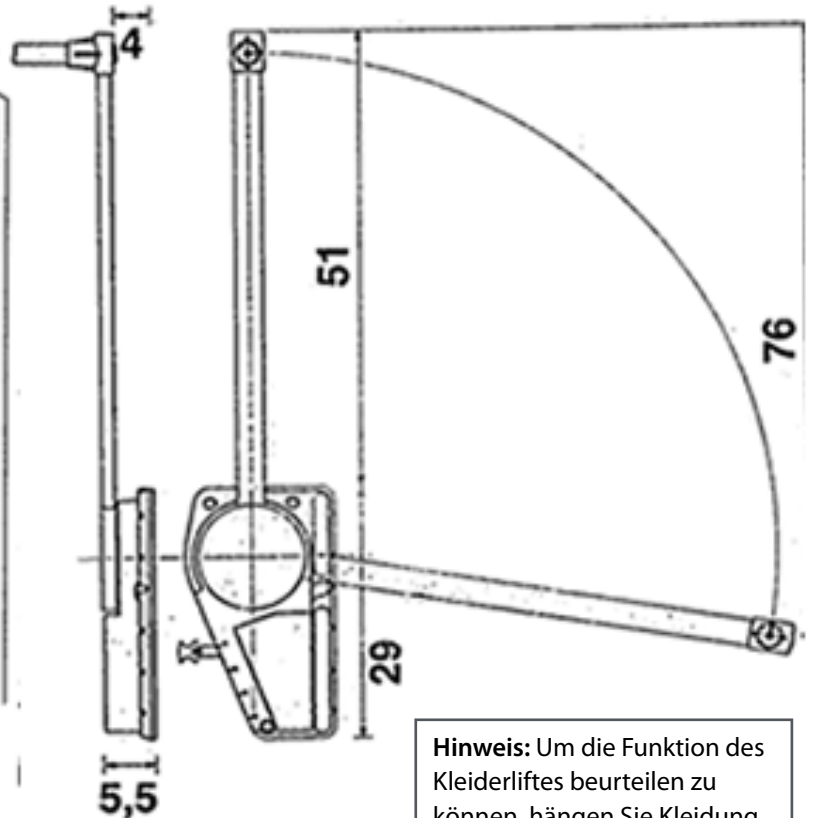
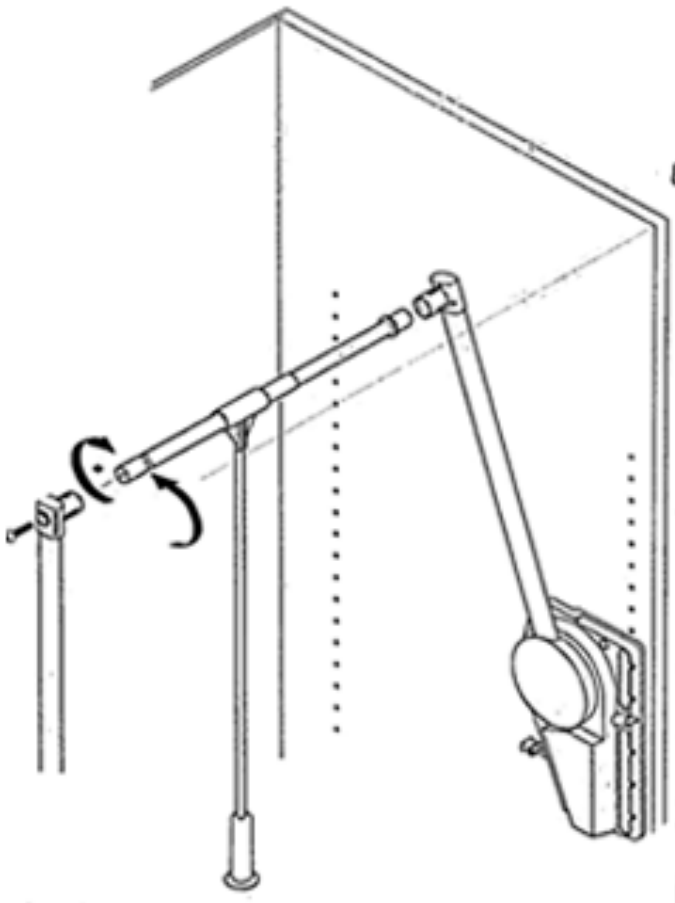

3) Ziehen Sie die Kleiderstange auf die passende Länge aus und stecken Sie sie in die Hülsen, schrauben Sie von Hand die passenden Inbus-Schrauben von der Außenseite her ein. Ziehen Sie die Kleiderstange vorsichtig aus dem Schrankkorpus heraus und ziehen Sie die Schrauben mit dem Inbusschlüssel an.

Hinweis: Um die Funktion des Kleiderliftes beurteilen zu können, hängen Sie Kleidung mit mindestens 10 Kilo Gewicht auf die Kleiderstange. Im leeren Zustand ist der Kleiderlift recht schwergängig.